

제품특징

2

완전밀폐형·환기형 시약장

Fully-enclosed ventilated type reagent cabinet

중앙공조형시약장

유해가스 배출도

Vent drawing of harmful gas

- 기계실이나 외부에 연결된 송풍기에 의해 유해가스를 외부로 배출함

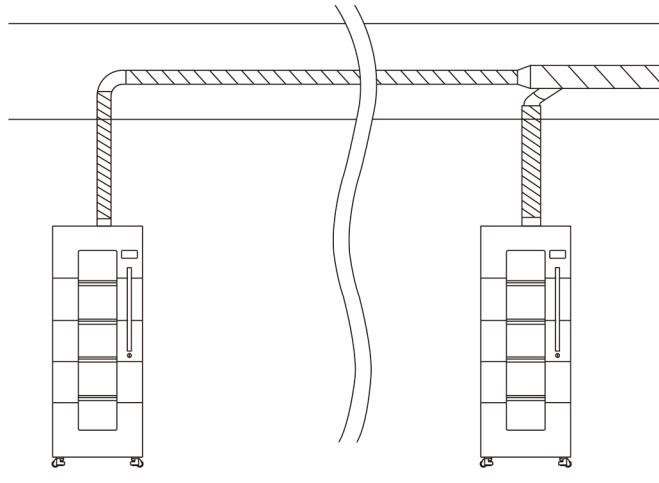

유해가스 배출도

시약장 내부의 유체 흐름도

Fluid flow drawing

- 다양한 재질의 덕트로 시약장과 연결하여 사용

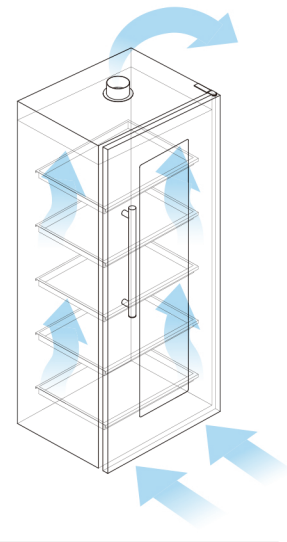

유체 흐름도

사용자 색상지정(시약장)



Color customizing

- 시약종류에 따라 색을 다르게 하여 사용
- 분리보관으로 시약에서 발생하는 가스가 혼합되어 2차 반응이 일어나는 것을 방지



오토캐스터 Auto caster
 • 수평 및 높낮이 조절용 바퀴, 잠금 기능
 • 최대하중 300 kg

슬라이드 선반

Slide-out shelves

- 선반 높낮이 조절 가능
- 슬라이드 방식으로 시약 보관 편리
- 재질 : 1.2 mm 냉연강판, 내화학성 도료코팅 또는 폴리프로필렌(PP)



특징

Features

명칭	사양	이미지	명칭	사양	이미지
플렉시블 덕트 호스	<ul style="list-style-type: none"> • 테프론 (기본사양) • 화이버글라스 • 알루미늄 		내화학성 덕트	<ul style="list-style-type: none"> • PVC • PE 	
스파이럴 덕트	<ul style="list-style-type: none"> • 아연도강판 • 스테인리스 • 갈바륨 		잠금장치	<ul style="list-style-type: none"> • 캠락방식의 잠금장치 	

중앙공조형

Central air-conditioning type

중앙공조형

ZEO-SD Series

| 사용용도 |

- 유해물질 및 시약을 보관하는 장치
- 시약장 하단에 있는 공기흡입구를 통하여 외부공기가 흡입되어지며, 이 때 시약장에서 발생된 약취 및 유해가스가 시약장 상단의 배출구와 연결된 곳을 통하여 배출
- 공기 토출구에 유해가스 제거용 필터 장착 가능 (Option)

※ 특허 제 10-1344776호
(시약장)

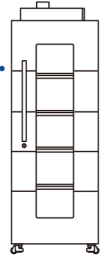

ZEO-SD142C / ZEO-SD142



ZEO-SD143C / ZEO-SD143

성상분리 중앙공조형

ZEO-SDS Series

| 사용용도 |

- 유해물질 및 시약을 보관하는 장치
- 시약장 하단에 있는 공기흡입구를 통하여 외부공기가 흡입되어지며, 이 때 시약장에서 발생된 약취 및 유해가스가 시약장 상단의 배출구와 연결된 곳을 통하여 배출
- 제품 상/하단 사이에 필터 장착 가능
- 공기 토출구에 유해가스 제거용 필터 장착 가능 (Option)

※ 특허 제 10-1344776호
(시약장)

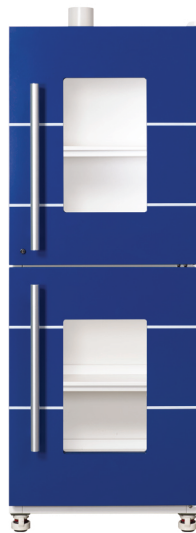
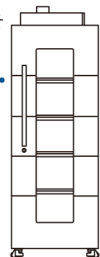

ZEO-SD142S



ZEO-SD143S

| ZEO-SD Series 제품사양 |

Standard / Model	ZEO-SD142C	ZEO-SD143C	ZEO-SD142	ZEO-SD143
External Size (WxDxH) mm	700x550x1,800	1,400x550x1,800	700x550x1,800	1,400x550x1,800
Interior Size (WxDxH) mm	600x450x1,590 / 430 L	1,200x450x1,590 / 860 L	600x450x1,590 / 430 L	1,200x450x1,590 / 860 L
Max. load per shelf	30 kg	30 kg	30 kg	30 kg
Shelves	5단 슬라이드	10단 슬라이드P/P	5단 슬라이드	10단 슬라이드
Shelves (Materials)	PP	PP	Steel + 분체도장	Steel + 분체도장
Unit Weight	140 kg	270 kg	140 kg	270 kg
Lock System	캠락	캠락	캠락	캠락
Option	필터 BOX (상단 탈부착형)	필터 BOX (상단 탈부착형)	조달청 나라장터 등록제품 / 학교장터 등록제품	

※ 본 사양은 성능 향상을 위해 예고없이 변경될 수 있습니다.

| ZEO-SDS Series 제품사양 |

Standard / Model	ZEO-SD142S	ZEO-SD143S
External Size (WxDxH) mm	700x550x1,800	1,400x550x1,800
Interior Size (WxDxH) mm	(600x450x730)x2 EA / 197 L x 2 EA	(600x450x730)x4 EA / 197 L x 4 EA
Max. load per shelf	30 kg	30 kg
Shelves	4단 슬라이드	8단 슬라이드
Shelves (Materials)	PP	PP
Unit Weight	150 kg	280 kg
Lock System	캠락	캠락
Option	필터 BOX (상단 탈부착형)	필터 BOX (상단 탈부착형)

※ 본 사양은 성능 향상을 위해 예고없이 변경될 수 있습니다.